

Modell Minden L

13.06.2024
Seite 1/3



Die Verwendung der Auflage Minden bietet sich an, wenn das Mauerwerk für zukünftige Wartungs- oder Reparaturzwecke unversehrt bleiben soll.

Durch die ineinander gesteckten und seitlich miteinander verbundenen U-Profile, wird stets nur die Auflage mit dem oberen Profil demontiert. Dadurch bleiben die Bohrpunkte im Mauerwerk unberührt.

Die Belattung kann beliebig eng aneinandergereiht werden.

Die Unterkonstruktion besteht aus zwei miteinander verschraubten U-Profilen.

Alle Stahlteile sind feuerverzinkt und optional auch pulverbeschichtet.

Modell Minden L

13.06.2024
Seite 2/3

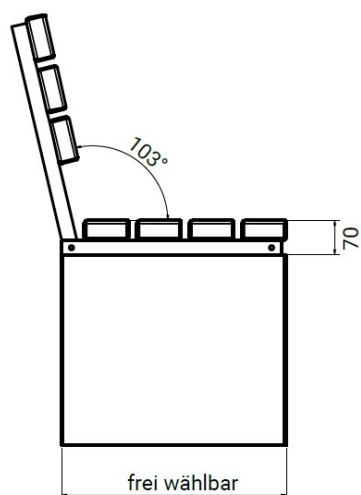

Technische Daten

Auflagenlänge	frei wählbar
Auflagenhöhe	7 cm
Auflagentiefe	frei wählbar

Modell Minden L

13.06.2024
Seite 3/3

Artikelnr.	Modell	Ausführung
75089	Minden L	Sitzauflage ohne Rückenlehne Unterkonstruktion aus Stahl feuerverzinkt Belattungsoptionen: NOBA-Leimholz® Douglasie geölt oder lasiert / europ. Lärche, geölt / Esche, lasiert / FSC-Hartholz, geölt / Bambus dunkelbraun, lasiert Länge: nach Vorgabe Sitztiefe: nach Vorgabe Bitte fragen Sie diesen Artikel über das Kontaktformular an.

Gerne passen wir dieses Produkt auch ihren Vorstellungen an

Weitere Produkte

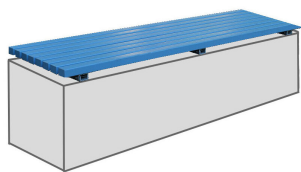

BANKAUFLAGEN
Modell Minden H



BANKAUFLAGEN
Modell Hameln

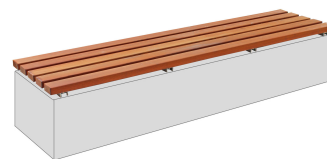

BANKAUFLAGEN
Modell Schwedt