

Modell Kiel

13.02.2024
Seite 1/7



Die Produkte der Serie Kiel besitzen ein offenes und leichtes Design.

Die Sitzgruppe entspricht in Design und Materialien den Produkten der Serie „Kiel“ und stellt eine ansprechende Ergänzung zur Serie dar.

Das Gestell besteht aus einer verschweißten Konstruktion aus Rechteckrohrstahl. Die Stahlteile werden feuerverzinkt und zusätzlich pulverbeschichtet.

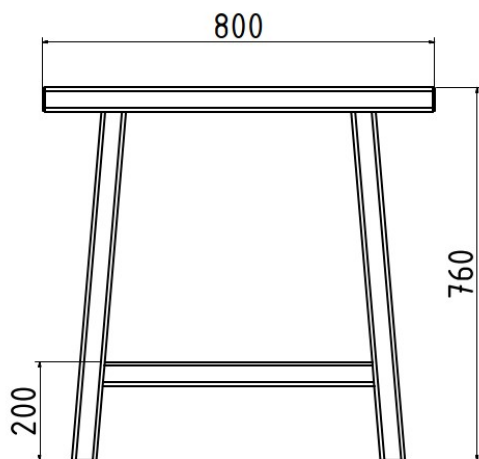

Technische Daten

Tischlänge	187 cm
Tischbelattung	180 cm
Tischtiefe	80 cm
Tischhöhe	76 cm
Ortsbefestigung	4 Spreizanker
Lieferung	montiert
Gewicht	ca. 99 KG

Modell Kiel

13.02.2024
Seite 2/7

Artikelnr.	Modell	Ausführung
------------	--------	------------

Ausführungen mit NOBA-Leimholz Douglasie geölt

72612	Kiel H LH DOU ÖI	Bank ohne Rückenlehne Gestell feuerverzinkt und pulverbeschichtet DB703 NOBA-Leimholz® Douglasie geölt Sitzlänge 180cm
-------	------------------	---

72616	Kiel L LH DOU ÖI	Bank mit Rückenlehne Gestell feuerverzinkt und pulverbeschichtet DB703 NOBA-Leimholz® Douglasie geölt Sitzlänge 180cm
-------	------------------	--

72620	Kiel L+AL LH DOU ÖI	Bank mit Rücken- und Armlehne Gestell feuerverzinkt und pulverbeschichtet DB703 NOBA-Leimholz® Douglasie geölt Sitzlänge 180cm
-------	---------------------	---

72626	Kiel T LH DOU ÖI	Tisch Gestell feuerverzinkt und pulverbeschichtet DB703 NOBA-Leimholz® Douglasie geölt Belattungslänge 180cm
-------	------------------	---

Ausführungen mit NOBA-Leimholz Douglasie lasiert

Modell Kiel

13.02.2024
Seite 3/7

72614	Kiel H LH DOU lasiert	Bank ohne Rückenlehne Gestell feuerverzinkt und pulverbeschichtet DB703 NOBA-Leimholz® Douglasie lasiert Sitzlänge 180cm
-------	-----------------------	---

72618	Kiel L LH DOU lasiert	Bank mit Rückenlehne Gestell feuerverzinkt und pulverbeschichtet DB703 NOBA-Leimholz® Douglasie lasiert Sitzlänge 180cm
-------	-----------------------	--

72622	Kiel L+AL LH DOU lasiert	Bank mit Rücken- und Armlehne Gestell feuerverzinkt und pulverbeschichtet DB703 NOBA-Leimholz® Douglasie lasiert Sitzlänge 180cm
-------	--------------------------	---

72627	Kiel T LH DOU lasiert	Tisch Gestell feuerverzinkt und pulverbeschichtet DB703 NOBA-Leimholz® Douglasie lasiert Belattungslänge 180cm
-------	-----------------------	---

Ausführungen mit europ. Lärche geölt

72273	Kiel H LÄ	Bank ohne Rückenlehne Gestell feuerverzinkt und pulverbeschichtet DB703 europ. Lärche geölt Sitzlänge 180cm
-------	-----------	--

Modell Kiel

13.02.2024
Seite 4/7

72266	Kiel L LÄ	Bank mit Rückenlehne Gestell feuerverzinkt und pulverbeschichtet DB703 europ. Lärche geölt Sitzlänge 180cm
72533	Kiel L+AL LÄ	Bank mit Rücken- und Armlehne Gestell feuerverzinkt und pulverbeschichtet DB703 europ. Lärche geölt Sitzlänge 180cm
72281	Kiel T LÄ	Tisch Gestell feuerverzinkt und pulverbeschichtet DB703 europ. Lärche geölt Belattungslänge 180cm

Ausführungen mit Eschenholz lasiert

72275	Kiel H ES	Bank ohne Rückenlehne Gestell feuerverzinkt und pulverbeschichtet DB703 Eschenholz lasiert Sitzlänge 180cm
72268	Kiel L ES	Bank mit Rückenlehne Gestell feuerverzinkt und pulverbeschichtet DB703 Eschenholz lasiert

Modell Kiel

13.02.2024
Seite 5/7

Sitzlänge 180cm

72535	Kiel L+AL ES	Bank mit Rücken- und Armlehne Gestell feuerverzinkt und pulverbeschichtet DB703 Eschenholz lasiert Sitzlänge 180cm
-------	--------------	---

72282	Kiel T ES	Tisch Gestell feuerverzinkt und pulverbeschichtet DB703 Eschenholz lasiert Belattungslänge 180cm
-------	-----------	---

Ausführungen mit FSC-Hartholz geölt

72277	Kiel H FSC	Bank ohne Rückenlehne Gestell feuerverzinkt und pulverbeschichtet DB703 FSC-Hartholz geölt Sitzlänge 180cm
-------	------------	---

72270	Kiel L FSC	Bank mit Rückenlehne Gestell feuerverzinkt und pulverbeschichtet DB703 FSC-Hartholz geölt Sitzlänge 180cm
-------	------------	--

72537	Kiel L+AL FSC	Bank mit Rücken- und Armlehne
-------	---------------	-------------------------------

Modell Kiel

13.02.2024
Seite 6/7

Gestell feuerverzinkt und pulverbeschichtet DB703
FSC-Harholz geölt
Sitzlänge 180cm

72283

Kiel T FSC

Tisch
Gestell feuerverzinkt und pulverbeschichtet DB703
FSC-Harholz geölt
Belattungslänge 180cm

Ausführungen mit FSC-Bambus dunkelbraun lasiert

72280

Kiel H BAM

Bank ohne Rückenlehne
Gestell feuerverzinkt und pulverbeschichtet DB703
FSC-Bambus dunkelbraun lasiert
Sitzlänge 200cm

72272

Kiel L BAM

Bank mit Rückenlehne
Gestell feuerverzinkt und pulverbeschichtet DB703
FSC-Bambus dunkelbraun lasiert
Sitzlänge 200cm

72538

Kiel L+AL BAM

Bank mit Rücken- und Armlehne
Gestell feuerverzinkt und pulverbeschichtet DB703
FSC-Bambus dunkelbraun lasiert
Sitzlänge 200cm

Modell Kiel

13.02.2024
Seite 7/7

72284	Kiel T BAM	Tisch Gestell feuerverzinkt und pulverbeschichtet DB703 FSC-Bambus dunkelbraun lasiert Belattungslänge 180cm
-------	------------	---

Gerne passen wir dieses Produkt auch ihren Vorstellungen an

Weitere Produkte



PARKBÄNKE
Modell Kiel H



PARKBÄNKE
Modell Kiel L



PARKBÄNKE
Modell Kiel L+AL