

## Modell Kiel F

26.02.2024  
Seite 1/2



Bei diesem Produkt handelt es sich um einen Fahrradbügel aus einer verschweißten Konstruktion aus Rechteckstahlrohr.

Dieser ergänzt in Form und Aussehen unsere Serie "Kiel".

Diesen Bügel gibt es in feuerverzinkter und optional auch pulverbeschichteter Ausführung.

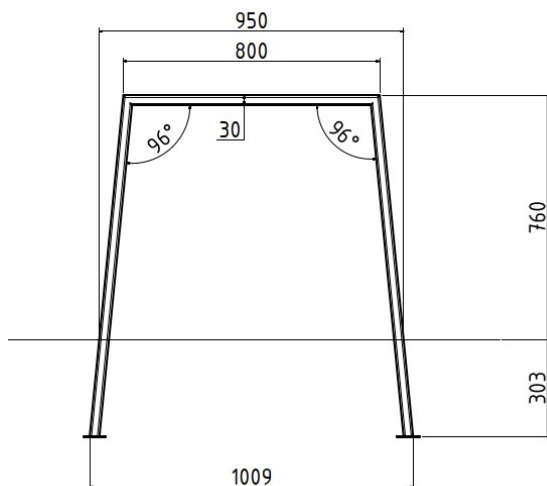

### Technische Daten

Höhe	76 cm
Gesamthöhe	106 cm
Breite (gesamt)	95 cm
Breite (obere Strebe)	80 cm
Ortsbefestigung	zum Einbetonieren
Gewicht	ca. 13 KG

## Modell Kiel F

26.02.2024  
Seite 2/2

Artikelnr.	Modell	Ausführung
70113	Kiel F FV	Fahrradbügel zum Einbetonieren aus Stahl feuerverzinkt
70114	Kiel F PB	Fahrradbügel zum Einbetonieren aus Stahl feuerverzinkt und pulverbeschichtet DB703

Gerne passen wir dieses Produkt auch ihren Vorstellungen an

### Weitere Produkte



PARKBÄNKE  
Modell Kiel H



PARKBÄNKE  
Modell Kiel L



PARKBÄNKE  
Modell Kiel L+AL